

**Практическая работа по технологии обработки швейных изделий. 9 класс
«Обработка прямой кокетки с клапаном и вышивкой»**

Перед началом работы внимательно прочитайте задание, изучите объект труда, наличие материалов и приспособлений для работы, предоставленное в аудитории оборудование.

Задание. Выполнить обработку прямой кокетки с клапаном. Дополнить оформление клапана уместным расположением вышивки из предложенных вариантов или использовать свой вариант.

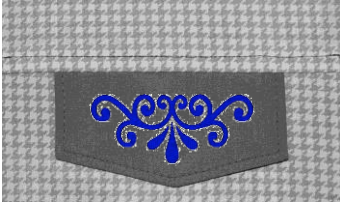

Материалы:

1. Гладкокрашенная хлопчатобумажная ткань 350 мм.×350 мм.
2. Нитки для вышивки 4-х цветов.
3. Нитки швейные в цвет ткани.

Детали кроя:

Клапан – 2 детали 70 мм.×120 мм.

Кокетка переда 80 мм.× 200 мм.

Нижняя часть полочки 150 мм.×200 мм.

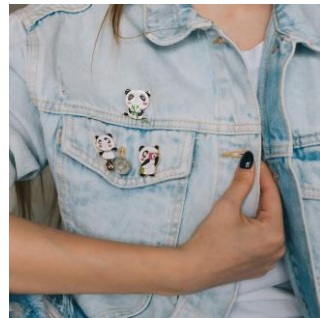
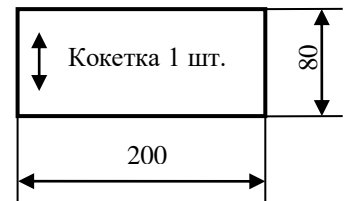

В качестве декоративного элемента и функциональных элементов в швейных изделиях часто используются такие детали, как клапаны, листочки, паты, погоны, хлястики, пояса, манжеты и шлевки.

Клапан — это деталь кармана, которая закрывает вход в него и одновременно служит отделочным элементом. Клапаны могут иметь различную форму (прямоугольную, треугольную, с закругленными краями и др.) и быть использованы также для отделки изделия, т. е. выполнять только декоративную функцию.

Красочная вышивка с помощью мулине - достойное украшение вашего изделия.

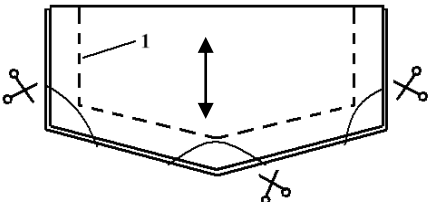
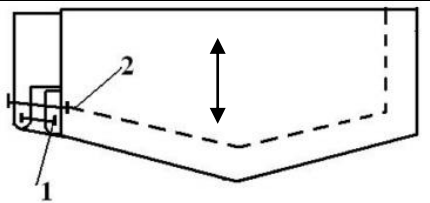

Технологическая карта обработки прямой кокетки с клапаном и вышивкой

Описание операции	Графическое изображение
1. Обработка клапана	
<p>Выкраивание деталей края клапана.</p> <p>У клапана различают верхнюю деталь клапана (основная) и нижнюю деталь (подклапан).</p> <p>Вырезать выкройку клапана (смотри лист № 4).</p> <p>Выкроить 2 детали клапана, сложив ткань пополам, соблюдая направление долевой нити и заданные параметры.</p> <p>Верхнюю часть клапана выкроить шире нижней (подклапана) на 1,5–3 мм. по боковым и нижней сторонам (для образования посадки). По всем срезам клапана оставить припуски на швы шириной 7 мм.</p>	
<p>Начинать работу с выполнения вышивки.</p> <p><i>Начинать работу с детали, на которой будет выполнена вышивка.</i></p> <p>Продумать стилевое и цветное решение вышиваемого мотива. Выполнить эскиз, если вам это необходимо.</p> <p>Декор нужно выполнить до изготовления образца на верхней (основной) детали клапана.</p> <p>Место расположения декора может быть различно.</p> <p>Выполнить декоративное оформление верхней детали клапана уместным расположением вышивки из предложенных вариантов или использовать свой вариант.</p> <p>Не задерживайтесь на этом этапе! Успехов!</p>	<p style="text-align: center;">Место для Вашего предварительного эскиза</p>
<p>Сметывание клапана с подклапаном и обтачивание.</p> <p>Сложить детали клапана лицевыми сторонами внутрь, уравнивая срезы. Сметать со стороны верхней детали клапана шириной шва 7 мм, припосаживая клапан в углах из основной детали.</p> <p>Посадка в 1,5-3 мм. нужна для того чтобы углы клапана не отгибались. Посадку на углах слегка сутюжить.</p> <p>Обтачивать клапан с трех сторон со стороны подклапана так, чтобы машинная строчка не попала в строчку сметывания (строчка 1). Ширина шва обтачивания 5÷7 мм.</p> <p>Удалить нити временного назначения.</p> <p>Подрезать (высечь) припуски в углах клапана, не доходя до строчки 2÷3 мм, чтобы после вывёртывания избежать толщины в шве.</p>	
<p>Выметывание канта по краю клапана.</p> <p>Вывернуть клапан на лицевую сторону, выправить углы, выметать кант (1) со стороны подклапана с образованием канта из основной детали шириной 1÷2 мм.</p> <p>Приутюжить клапан со стороны подклапана через проутюжильник, соблюдая технику безопасности при работе с утюгом.</p>	
<p>Обработка края клапана отделочной строчкой.</p> <p>Проложить по лицевой стороне клапана отделочную строчку (строчка 2) вдоль обтачного края на расстоянии 5÷7 мм.</p> <p>Удалить нити временного назначения.</p> <p>Клапан приутюжить до полного удаления влаги, соблюдая технику безопасности при работе с утюгом.</p>	

2. Соединение кокетки и клапана с нижней частью полочки

Приложить клапан к верхнему краю основной детали, совмещая центр деталей. Сложить кокетку и основную деталь с клапаном лицевыми сторонами внутрь, совмещая центр деталей, уравнивая срезы.

Приметать, притачать (строчка 3), выполняя закрепки в начале и конце строчки, ширина шва 15 мм.

Удалить нити временного назначения. Шов заутюжить в сторону кокетки, соблюдая технику безопасности при работе с утюгом.

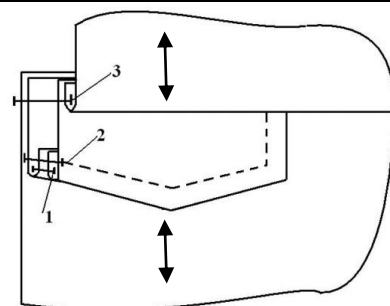

Проложить по шву притачивания кокетки к основной детали отделочную строчку (строчка 4) с закрепками в начале и конце строчки. Ширина шва отделочной строчки 5÷7 мм.

Выполнить окончательную влажно-тепловую обработку до полного удаления влаги, соблюдая технику безопасности при работе с утюгом. Проверить качество выполненных операций.

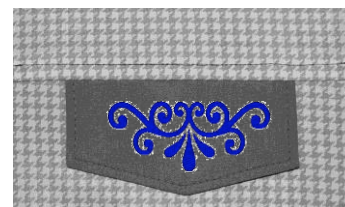
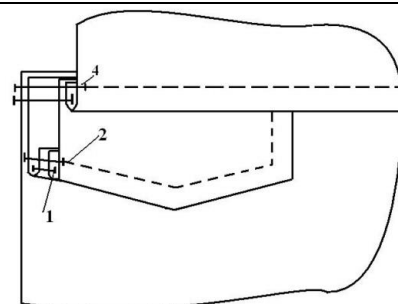

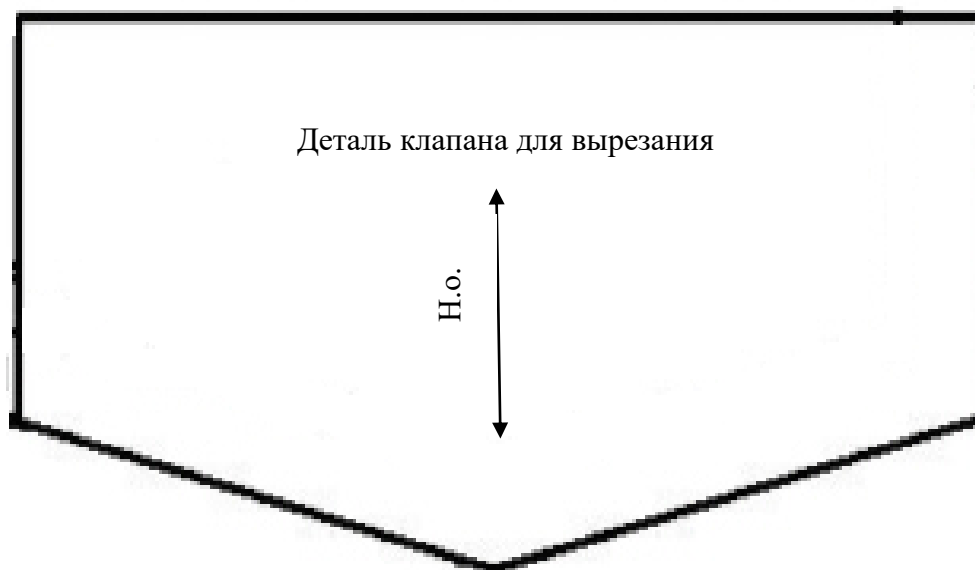

Карта пооперационного контроля
«Обработка прямой кокетки с клапаном и вышивкой»
по механической обработке швейного узла

<i>№ п/п</i>	<i>Критерии оценивания</i>	<i>Макс. балл</i>	<i>Балл участника</i>
	Технические условия на изготовление изделия	10	
1	Детали клапана выкроены с учетом направления долевой нити, по модели (в соответствии с предложенным шаблоном, без искажения формы) и правильным определением лицевой стороны.	0,5	
2	Ширина шва обтачивания клапана (5÷7) ±2 мм.	1	
3	Качество высеченных углов (не доходя до строчки 2÷3 мм.).	1	
4	Качество обработки клапана. Симметричность клапана по всем контурам. <i>Измерять в сложенном виде. Боковые стороны одинаковой длины.</i>	2	
5	Качество вымётывания канта по краю клапана из основной детали (шириной 1÷2 мм.).	1	
6	Качество обработка края клапана отделочной строчкой (ширина шва отделочной строчки 5÷7 мм.).	1,5	
7	Качественное соединение кокетки и клапана с нижней частью полочки (ширина шва 15 мм.). <i>Центр расположения клапана на детали.</i>	1,5	
8	Качество прокладывания отделочной строчки по шву притачивания кокетки к основной детали (ширина шва отделочной строчки 5÷7 мм.).	1,5	
	Характер оформления изделия декором	5	
8	Декор в виде вышивки присутствует.	0,5	
9	Размер декора соответствует размеру клапана.	0,5	
10	Технология вышивки выбрана с оригинальным решением, мастерство выполнения вышивки присутствует.	1	
11	Выполнено декоративное оформление верхней детали клапана уместным расположением вышивки.	0,5	
12	Продумано стилевое и цветовое решение вышиваемого мотива.	1	
13	Выполнена красочная вышивка с помощью выбора оптимального количества цветов для вышивки.	1	
14	Окончательная отделка всей работы выполнена (нити временного назначения удалены, наличие закрепок с их оптимальной длиной) (5-7) ±1 мм. Качество окончательной влажно-тепловой обработки.	0,5	
	Итого:	15	