

Ключ к практическому заданию

10 – 11 класс

1. Название деталей

1. Средняя часть переда платья 1 дет.
2. Перед платья 2 дет.
3. Спинка 2 дет.

3. Описание модели

1).Наименование изделия

легкое женское платье

2).Характеристика ткани

Хлопчатобумажные ткани типа сатин, джинсовая, лен, шелковые ткани

3).Силуэтная форма

Облегающего силуэта

4). Вид застежки

Застежка на тесьму молния в среднем шве спинки

4.) Технологическая последовательность изготовления платья

№ п/п	Последовательность выполнения операций
1 .	Подготовить детали кроя к обработке – проложить копировальные стежки
2.	Подготовка деталей к первой примерке – сметать детали
3.	Проведение первой примерки, внесение изменений
4.	Обработка вытачек
5.	Обработка среднего шва спинки
6.	Обработка застежки в среднем шве спинки
7.	Обработка переда – соединение вставки (средней части переда) с передом.
8.	Обработка плечевых срезов
9.	Обработка боковых срезов
10.	Обработка проймы
11.	Обработка горловины
12.	Обработка нижнего среза изделия
13.	Окончательная отделка изделия

5) Обработка выреза горловины и проймы

«Подкройной обтачкой» или «Окантовочным швом – косой бейкой»

Графическое изображение способа обработки:

Обработка горловины косой бейкой

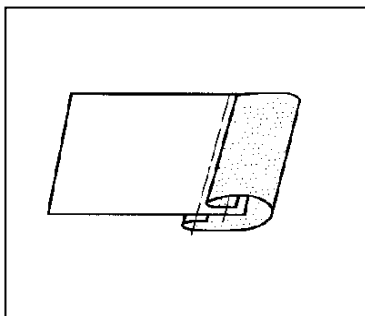

обработка горловины подкройной обтачкой

