

Код участника _____

Муниципальный этап всероссийской олимпиады школьников

по технологии

2022-2023 учебный год

7-8 класс

Максимальный балл – 100

Направление «Информационная безопасность»

Уважаемый участник!

Перед выполнением задания внимательно прочитайте инструкцию:

1. На выполнение всех заданий I тура отводится 90 минут.
2. Первый тур олимпиады включает 32 задания. Правильный ответ на задания с 1 по 5 оценивается по 2 балла. Задание с 6 по 25 оцениваются в 3 балла, с 26 по 30 – 4 балла, а задания 31,32 оцениваются в 5 баллов.
3. Максимальная общая сумма баллов за решение всех заданий – 25.
4. Персональные данные запишите только на титульном листе, ответы следует заносить в бланк ответов.
5. Ответы пишите авторучкой с синей или черной (гелиевой) пастой (чернилами).
6. Черновики не проверяются и не оцениваются.
7. Задача участника – внимательно ознакомиться с предложенными заданиями и выполнить их в строгом соответствии с формулировкой.

Код участника _____

Общая часть

1. Соотнесите тип осветительных ламп с их изображением

1	Галогенная лампа	А	
2	Светодиодная лампа	Б	
3	Люминесцентная лампа	В	
4	Лампа накаливания	Г	

2. Продолжите предложение. Машина, которая служит для преобразования предмета с целью изменения его размеров, свойств, формы и состояния называется _____.

3. Расположите в хронологическом порядке перечисленные ниже изобретения. Ответ запишите в виде последовательности букв:

- а) 3D принтер;
- б) паровой двигатель;
- в) лазер;
- г) электродвигатель.

Код участника _____

4. Ответьте на вопросы:
- а) Сколько осей симметрии имеет вид сверху?
 - б) Чему равен диаметр отверстия?
 - в) Чему равна глубина паза в боковой стороне детали?

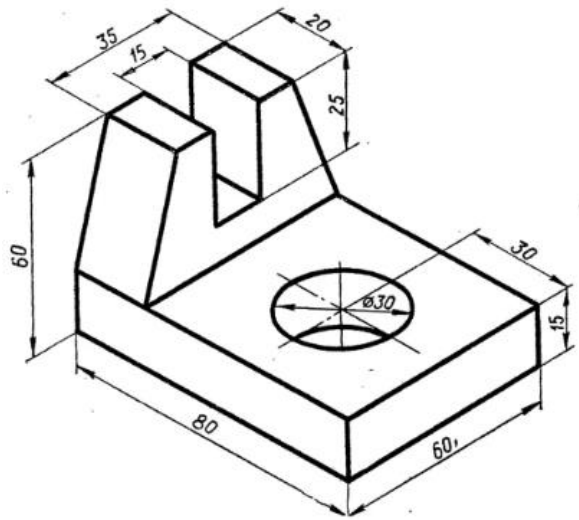

5. Описание какой профессии представлено ниже?

Специалист, занимающийся проектированием и моделированием «умных сетей», микрогенерационных систем, «умных» энергетических сред под ту или иную задачу, а также разработкой технологических и инфраструктурных требований к системам на протяжении всего их жизненного цикла.

- а) маркетолог энергетических рынков;
- б) контролер энергосетей;
- в) энергоаудитор;
- г) системный инженер интеллектуальных энергосетей.

Специальная часть

6. Выберите пример правильного пароля

- А) qwerty
- Б) 12345678!
- В) Иван05102012!
- Г) +7902805203

7. Какие существуют способы защиты личных данных в как в локальной компьютерной сети, так и в Интернет (несколько ответов):

- А) установка правильного пароля, включающего буквы (строчные и заглавные, цифры и специальные символы)

Код участника _____

Б) биометрия (например, отпечаток пальца или сканирование сетчатки глаза)

В) пин-код (от 4 до 6 цифр)

Г) токен – электронный сертификат

8. Что такое токен?

А) Цифровой сертификат, или устройство, на котором записана электронная подпись владельца.

Б) Карта памяти для безопасного пропуски в систему.

В) Особый вид USB-накопителя с повышенным уровне шифрования данных.

Г) Программа для генерации безопасных паролей.

9. Установите соответствие между видами защиты информации и их пояснением

1	Правовая защита информации	А	Защита информации с помощью ее криптографического преобразования
2	Криптографическая защита информации	Б	Разработка законодательных и нормативных правовых документов (актов), регулирующих отношения субъектов по защите информации, применение этих документов (актов), а также надзор и контроль за их исполнением
3	Техническая защита информации	В	Защита путем применения организационных мероприятий и совокупности средств, создающих препятствия для проникновения или доступа неуполномоченных физических лиц к объекту защиты
4	Физическая защита информации	Г	Обеспечение безопасности информации некриптографическими методами, с применением технических, программных и программно-технических средств

10. Выберите в списке антивирусные программы (несколько ответов):

Код участника _____

- A) ESET Internet Security
- Б) Norton Commander
- В) Avast Premium
- Г) Microsoft Windows Defender
- Д) Adobe Acrobat

11. Это был один из самых необычных дней для Пятачка. С утра он проснулся с полным убеждением, что сегодня он решит все дела, так долго ждавшие его в списке на столе. Первым делом он загрузил свой компьютер и записал все подробности приготовления самого вкусного варенья из одуванчиков для Совы. Затем отправил ослику Иа свои поздравления с днем рождения и прочитал сообщение от Винни-Пуха, приглашавшего его на прогулку. После обеда, когда он уже собирался выходить на встречу с другом Винни, на почту пришло необычное и заманчивое приглашение от Кролика установить программу для наблюдения за погодой. Какие действия Пятачка привели к заражению компьютера:

- A) получение письма от Винни-Пуха
- Б) отправка сообщения по электронной почте для Ослика Иа
- В) загрузка нового программного обеспечения по наблюдению за погодой по ссылке от Кролика
- Д) создание нового файла с рецептом варенья из одуванчиков для Совы.

12. Какой минимальной длины должен быть составлен Ваш пароль из строчных латинских символов, чтобы злоумышленники не смогли его взломать за время Вашего обеденного перерыва:

- A) 8 символов
- Б) 9 символов
- В) 10 символов
- Г) 11 символов

Код участника _____

13. Установите соответствие:

1	Аутентификация	А	Присвоение субъектам и объектам доступа уникального номера, шифра, кода с целью получения доступа к информации
2	Идентификация	Б	Проверка подлинности пользователя по предъявленному им идентификатору
3	Авторизация	В	Проверка подлинности пользователя по предъявленному им идентификатору

14. Установите соответствие

1	Фарминг	А	Пользователя перенаправляют на ложный IP-адрес
2	Кардинг	Б	Выманивание секретной информации от пользователя средствами социальной инженерии
3	Фишинг	В	Операции с платежными картами пользователей, совершаемые без его одобрения

15. Какой протокол говорит о том, что вам обеспечивается безопасный просмотр сайтов?

- А) https://
- Б) http://
- В) ftp://
- Г) www
- Д) ТСР/IP

16. Какую информацию можно выкладывать о себе в свободном доступе:

- А) Номер телефона
- Б) Адрес регистрации
- В) Хобби
- Г) Место учебы

17. Установите соответствие между способом подбора пароля и его пояснением:

Код участника _____

1	Брутфорс	А	Метод взламывания хэш-функций паролей
2	Социальная инженерия	Б	Создание ситуации, при которой жертва подвергается психологической атаке в обход аналитических инструментов разума
3	Атака по радужным таблицам	В	Метод угадывания пароля, предполагающий систематический перебор всех возможных комбинаций символов до тех пор, пока не будет найдена правильная комбинация

18. Какие виды опасностей подстерегают пользователей в социальных сетях:

- А) виртуальный двойник
- Б) Оффтоп
- В) Лонгриды
- Г) Плохое качество связи

19. Цифровой след (цифровая тень или электронный след) – это данные, которые пользователи оставляют при использовании сети Интернет. Данные включают посещаемые веб-сайты, отправляемые электронные письма и информацию, указываемую в онлайн-формах. Установите соответствие между активным цифровым следом и пассивным цифровым следом:

Активный	а) Публикация в социальной сети б) Сообщение на онлайн-форуме в) Анализ ваших лайков в социальной сети г) Разрешение на сбор информации о геолокации
Пассивный	д) Регистрация на сайте интернет-магазина е) Подписка на информационную рассылку ж) Сохранение истории в браузере з) Авторизация через социальную сеть на другом сайте

20. Укажите в списке вредоносное программное обеспечение (несколько ответов):

- А) Троянская программа

Код участника _____

- Б) Антивируное ПО
- В) Рекламное ПО
- Г) Архиватор
- Д) Червь
- Е) Бот

21. Что можно сделать, разместить на сайте/в социальной сети без спроса правообладателя (несколько ответов):

- А) картинку с другого сайта
- Б) Указ Президента РФ
- В) цитату из статьи с указанием автора
- Г) статью с другого сайта (или из книги) с указанием автора
- Д) описание алгоритма
- Е) отсканированную книгу
- Ж) повесть А.С. Пушкина

22. Для обеспечения информационной безопасности детей 29 декабря 2010 года был принят 436 Федеральный закон «О защите детей от информации, причиняющей вред их здоровью и развитию». Согласно нему, должен ли сайт содержать знак информационной продукции и/или текстовое предупреждение об ограничении ее распространения среди детей?

- А) да, должен
- Б) нет, необязательно

23. Установите соответствие между опасностями в социальных сетях и их пояснением:

1	Интернет-зависимость	А	По вашей подробной информации в соц. сети можно легко узнать, где и когда вы находитесь, чтобы совершить ограбление.
2	Кража паролей	Б	Вам пришло письмо от незнакомого человека. Он просит перевести ему определенную сумму, обещая, что отправит всем

Код участника _____

			вашим знакомым секретные фотографии.
3	Вымогательство	В	При очередном входе в социальную сеть у вас просят ввести пароль, но ваш пароль не подходит.
4	Проблемы конфиденциальности	Г	Вы проводите много времени в сети, постоянно с кем-то переписываетесь, смотрите ленту новостей, забывая о таких бытовых вещах, как сон, прием пищи и гигиена.

24. Как называется отрасль, определяющая правила общения в сети Интернет?

- А) сетикет
- Б) интернет-этикет
- В) правила общения
- Г) интикет

25. Выберите главные документы Российской Федерации по информационной безопасности (несколько ответов):

- А) Закон об электронной подписи
- Б) Концепция информационной безопасности
- В) Конституция РФ
- Г) Закон о защите прав потребителей
- Д) Закон о коммерческой тайне
- Е) доктрина информационной безопасности РФ

26. Источники угроз информационной безопасности делят на: антропогенные (люди, действия которых могут быть умышленными или случайными), техногенные и стихийные. Приведите примеры каждого вида угроз с точки зрения сохранения целостности данных в мобильном телефоне.

Код участника _____

27. Укажите организационные меры защиты информации при работе с сервисом «Сетевой город. Образование».

28. Наши персональные данные охраняются Федеральным Законом №152 – ФЗ «О персональных данных». Перечисли, что из данных о себе можно предоставлять в открытый доступ, а что – нельзя.

29. На основе правил сетевого этика напиши электронное письмо-приглашение классному руководителю для вступления в созданную вашим классом группу в социальной сети.

30. Как называется незаконное копирование и распространение (как для деловых, так и для личных целей) материалов, защищенных авторским правом – например, музыки, фильмов, игр или программ – без разрешения правообладателя.

31. Опишите возможные последствия потери вашего мобильного устройства с точки зрения информационной безопасности.

32. Составьте список из пяти правил по сохранению информационной безопасности своего компьютера (ноутбука), подключенного к глобальной сети Интернет, которые вы рекомендуете выполнять своим одноклассникам.

Код участника _____

Бланк ответов

Номер ответа	Ответ	Баллы
1		2
2		2
3		2
4		2
5		2
6		3
7		3
8		3
9		3
10		3
11		3
12		3
13		3
14		3
15		3
16		3
17		3
18		3
19		3
20		3
21		3
22		3
23		3
24		3
25		3

Код участника _____

26		4
27		4
28		4
29		4
30		4
31		5
32		5
ИТОГО		

Члены жюри (подпись и расшифровка): _____
