

9.1. Безопасная дистанция

Возможное решение

Безопасное расстояние между машинами складывается из разности тормозных путей до полной остановки и длины участка на котором задний автомобиль движется с постоянной

скоростью до начала торможения. $L_1 = v\tau + \frac{v^2}{2a_1} - \frac{v^2}{2a_2}$; $L_2 = v\tau + \frac{v^2}{2a_2} - \frac{v^2}{2a_1}$, откуда

$$v = \frac{L_1 + L_2}{2\tau} = 25 \text{ м/с.} \quad \frac{\Delta a}{a_1 a_2} = \frac{L_2 - L_1}{v^2}, \quad \text{откуда } \Delta a \approx 0,12 \text{ м/с}^2.$$

9.2. Масса поршня.

Возможное решение

Условие равновесия поршня: $pS = Mg + p_0S$.

Давление воздуха в сосуде $p = p_0 + \rho gh$ (равновесие столба воды).

Отсюда $M = \rho hS$.

Однако ни сечение поршня, ни сечение трубки не даны.

Обратимся к связи объёма налитой воды и подъёма уровня.

Поскольку давление воздуха в сосуде постоянно, то остаётся постоянной разность уровней воды справа и слева, а именно она равна h , и поэтому оба эти уровня поднимаются на u .

Пока вода не попала в сосуд $V = 2su$, где s сечение трубки.

Этому отвечает начальная линейная часть графика, по её наклону находится сечение трубки $s = (1/2)(\Delta V/\Delta y)_{\text{нач}} = 2,5 \text{ см}^2$.

Искривлённая часть графика отвечает заполнению конической части сосуда. Когда вода дойдёт до цилиндрической части, то приращение объёма будет $\Delta V = S\Delta y + s\Delta y$. Это отвечает конечной линейной части графика, из её наклона находим $S + s = (\Delta V/\Delta y)_{\text{кон}} = 35 \text{ см}^2$, а $S = 32,5 \text{ см}^2$.

Тогда $M = \rho hS = 650 \text{ г}$.

Объём конической части сосуда $V_x = \Delta V - s\Delta y$, где $\Delta V = 120 \text{ см}^3$ и $\Delta y = 9 \text{ см}$ для искривлённого участка графика, тогда $V_x = 98 \text{ см}^3$.

9.3. Жидкое равновесие

Возможное решение

Сила давления на дно сосуда F распределена равномерно по всей площади и не зависит от места погружения в жидкость тела $2m$. При этом, $F = mg + F_a$, где F_a – сила, противодействующая силе Архимеда, действующей на тело $2m$.

Из условия равновесия тела $2m$: $T + F_a = 2mg$, где T – сила натяжения нити.

Из условия равновесия груза m_x : $T + N = m_x g$, где N – сила реакции опоры.

Правило моментов для рычага относительно точки опоры имеет вид: $4mgl = Fl + N3l$.

Неизвестных больше чем уравнений и без введения дополнительных условий систему решить невозможно.

Предположим, что груз m_x – очень легкий, тогда рычаг начнет перевешивать, его правая часть пойдет вверх и нить провиснет ($T = 0$). Решая систему уравнений, получим нижнюю границу значений масс $m_x = m/3$.

В случае если m_x велико, правая часть рычага начинает движение вниз, тело $2m$ перестает действовать на воду. Сила Архимеда обращается в ноль. Тогда решение системы дает $m_x = 3m$.

Следовательно, система в равновесии, если масса тела m_x лежит в диапазоне $m/3 < m_x < 3m$.

9.4. Электротермодинамика

Возможное решение

Сопротивление R_i цилиндров пропорционально их длине, как и их теплоемкость C_i . Следовательно,

$$\frac{R_1}{R_2} = \frac{C_1}{C_2}. \quad (1)$$

Запишем уравнение теплового баланса: $C_1 t_1 + C_2 t_2 = (C_1 + C_2) t$.

Из него, с учётом (1) получим: $t = \frac{C_1 t_1 + C_2 t_2}{C_1 + C_2} = \frac{R_1 t_1 + R_2 t_2}{R_1 + R_2}$.

Изменение температуры первого цилиндра

$$\Delta t_1 = t - t_1 = \frac{R_2 (t_2 - t_1)}{R_1 + R_2}; \quad \Delta t_2 = t - t_2 = \frac{R_1 (t_1 - t_2)}{R_1 + R_2}.$$

Изменение сопротивления первого цилиндра

$$\Delta R_1 = R_1 \beta \Delta t_1 = \beta \frac{R_1 R_2 (t_2 - t_1)}{R_1 + R_2}.$$

Изменение сопротивления второго цилиндра

$$\Delta R_2 = R_2 \beta \Delta t_2 = \beta \frac{R_1 R_2 (t_1 - t_2)}{R_1 + R_2}.$$

Изменение сопротивления составного цилиндра $\Delta R = \Delta R_1 + \Delta R_2 = 0$.

Следовательно, сопротивление составного цилиндра при нагреве не изменится и будет равно

$$R = R_1 + R_2.$$

9.5. Электрический тетраэдр

Возможное решение

Вопрос (а). На рис. 1 приведена эквивалентная схема цепи для случая (а). Сила тока, текущего через амперметр, подключенный к точкам A и D , равна $I_{AD} = U_0 / R_A = 15 \text{ А}$. Заметим, что $R_A \ll R_V$. Поэтому при расчёте силы токов, текущих через вольтметры, сопротивлением амперметров можно пренебречь. Поскольку



Рис. 1

$$U_{AC} \approx U_0, \quad U_{BC} \approx U_0, \quad U_{BD} \approx U_0 = 1,5 \text{ В},$$

можно считать $I_{AC} \approx U_0 / R_B = 1,5 \cdot 10^{-4} \text{ А}$, $I_{BC} \approx U_0 / R_B = 1,5 \cdot 10^{-4} \text{ А}$, и

$$I_{BD} \approx U_0 / R_B = 1,5 \cdot 10^{-4} \text{ А}. \quad I_{AB} = I_{BC} + I_{BD} = 3,0 \cdot 10^{-4} \text{ А}. \quad \text{Аналогично,}$$

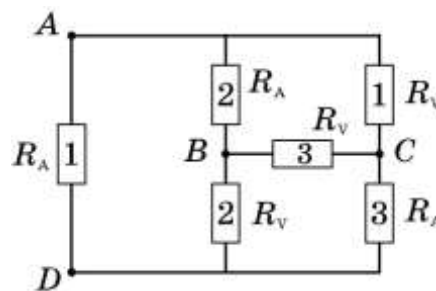
$$I_{CD} = I_{BC} + I_{AC} = 3,0 \cdot 10^{-4} \text{ А}.$$

Вопрос (б). На рис. 2 приведена эквивалентная схема цепи для случая (б). Напряжение на вольтметре, подключенном к точкам B и C , равно $U_{BC} = U_0 = 1,5 \text{ В}$. Сила тока, текущего через амперметры

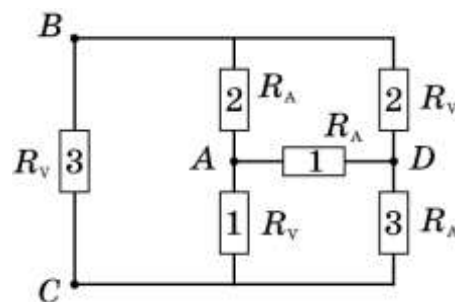

Рис. 2

$$I_{BA} = I_{AD} = I_{DC} = U_0 / (3R_A) = 5,0 \text{ А}.$$

$$\text{Напряжение } U_{BD} = U_{BA} + U_{AD} = 2R_A I_{BA} = 1,0 \text{ В}.$$

$$\text{Аналогично, } U_{AC} = U_{AD} + U_{DC} = 2R_A I_{DC} = 1,0 \text{ В}.$$